

4. Naprawa gwarancyjna nie obejmuje demontażu i ponownego montażu wyrobu w miejscu instalacji oraz przygotowania wysyłki do wskazanego serwisu Producenta.
5. Wraz z udzieleniem gwarancji, strony wyłączają odpowiedzialność Producenta z tytułu rękopisami.
6. W ramach niniejszej gwarancji Producent dokona bezpłatnej naprawy wyrobu.
7. Reklamacje należy zgłaszać w formie pisemnej do autoryzowanego serwisu producenta, niezwłocznie po stwierdzeniu wady objętej naprawą gwarancyjną, nie później niż w ciągu trzech dni od wykrycia wady oraz przed ewentualnym demontażem wyrobu objętego gwarancją. Niespełnienie powyższego wymagania upoważnia Producenta do nieuznania reklamacji.
8. Zgłoszenie reklamacyjne powinno zawierać: nazwę, typ i numer fabryczny wyrobu, opis zaistniałej awarii, oryginał karty gwarancyjnej wyrobu z wpisaną datą wydania oraz podpisem i pieczęcią Sprzedawcy, a także dowód zakupu. W przypadku nieuzasadnionej reklamacji Użytkownik może zostać obciążony kosztami z tego tytułu.
9. Użytkownik obowiązany jest na polecenie serwisu Producenta przesyłać reklamowany wyrób na wskazany adres, wyznaczonym przez serwis przewoźnikiem.
10. Odpowiedzialność Producenta ogranicza się do szkody rzeczywistej wyrządzonej w samym wyrobie. Producent nie ponosi odpowiedzialności za utracone korzyści oraz szkodę powstałą poza wyrobem.
11. Producent odpowiada wyłącznie za szkody powstałe z winy umyślnej Producenta.
12. Producent deklaruje usunięcie usterek w terminie uzasadnionym logistycznie i organizacyjnie.
13. Gwarancja na sprzedany wyrób nie wyłącza, nie ogranicza ani nie zawiesza uprawnień Użytkownika wynikających z ustawy z dnia 27 lipca 2002 r. o szczególnych warunkach sprzedaży konsumenckiej (Dz. U. Nr 141, poz. 1176 ze zm.).
14. Producent oferuje wykonanie odpłatnych napraw i przeglądów wyrobu po upływie terminu gwarancji.
15. Wykaz autoryzowanych serwisów Hydro-Vacuum S.A. znajduje się na stronie www.hydro-vacuum.com.pl.



ul. Droga Jeziorna 8
86-303 GRUDZIĄDZ
Tel. 56-45-07-452
fax. 56-46-259-55

LCA-G1/4-4C.1 wyd. 1/2014

Łącznik ciśnieniowy typu LCA (1/4") – Instrukcja obsługi

ZASTOSOWANIE – Łączniki są przeznaczone do sterowania urządzeniami ciśnieniowymi ze zbiornikiem zamkniętym, utrzymują one ciśnienie czynnika w stałych określonych granicach. Wyłącznik ciśnieniowy LCA przeznaczony jest do automatycznego załączania i wyłączania silników elektrycznych (pomp) pracujących w układach hydroforowych i sprężonego powietrza, w miejscach wolnych od pyłów, gazów i par wybuchowych lub chemicznie czynnych. Prawidłowy dobór wyłącznika i prawidłowe podłączenie przez osoby z uprawnieniami elektrycznymi zapewni właściwą eksploatację.

Warunki pracy	
Temperatura otoczenia	min. -5°C max. 40°C
Temperatura medium	min. 0°C max. 40°C
Wilgotność względna	- do 50% przy temp. otoczenia +40°C - do 90% przy temp. otoczenia +20°C
Stopień ochrony	IP43 (pod warunkiem montażu pokrywą ku górze)

MONTAŻ – Łącznik ciśnieniowy należy podłączyć do rurociągów, montując go na złączce z końcówką z gwintem G1/4". Połączenie należy uszczelnić podkładką gumową. Przed wkręceniem łącznika złączkę należy dokładnie ogratować. Niedopuszczalne są ostre krawędzie złączki, gdyż mogą uszkodzić gumową podkładkę.

UWAGA! Niedopuszczalne jest dokręcanie łącznika za pokrywę. Łącznik należy ustawić w wymaganej pozycji i dokręcić nakrętkę kluczem maszynowym 19 mm.

UWAGA! Wszelkie prace muszą być wykonywane po uprzednim wyłączeniu zasilania.

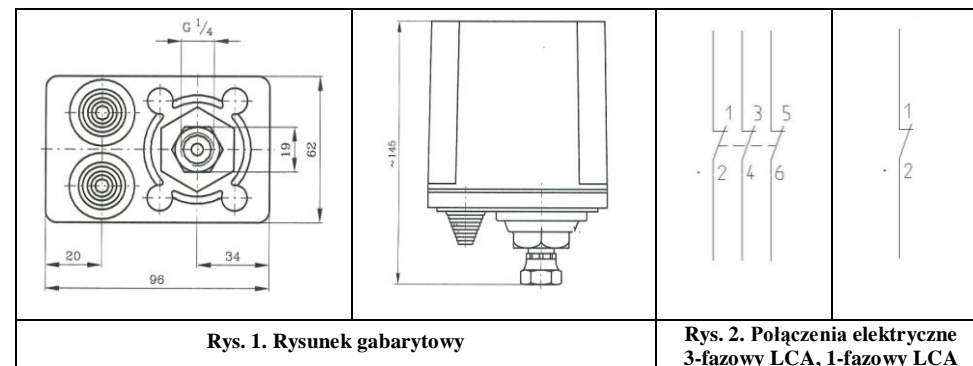

INSTALACJA ELEKTRYCZNA - Łącznik może być przyłączony do sieci elektrycznej zgodnie ze schematem elektrycznym, przez osoby posiadające właściwe kwalifikacje i uprawnienia. Przewody łączeniowe muszą być dobrane zgodnie z obowiązującymi przepisami. Łącznik należy zabezpieczyć od skutków zwarć. Znaki ochronne są widoczne i trwale naniesione na korpusie łącznika. **Wymagane jest podłączenie przewodów ochronnych zasilania oraz silnika do zacisku ochronnego!** Przewód elektryczny należy sztywno przytwierdzić do instalacji, tak aby nie wywierał naprężeń na zaciski łącznika.

ZNAMIONOWE PARAMETRY PRACY

Znamionowe napięcie łączeniowe	Znamionowe prądy łączeniowe	Kategoria pracy	Znamionowa trwałość łączeniowa	Znamionowa częstość łączeń zwykła	Moc silników sterowanych bezpośrednio	Względny czas przepływu prądu
V	A	-	Cykle łączeniowe	Cykle łączeniowych/godz.	kW	%
230 (50Hz)	16	AC-3	0,25·10 ⁶	120	2,2	40
400 (50Hz)	10				4,0	

NASTAWIENIE ŁĄCZNIKÓW

Nastawy ciśnień łączników LCA

LCA.1			LCA.2			LCA.3					
Załączanie Pz			Załączanie Pz			Załączanie Pz					
od ← do			od ← do			od ← do					
Wylączenie Pw ↑ ↓ do	0,10	0,05 *	0,05	Wylączenie Pw ↑ ↓ do	0,20	0,10*	0,10	Wylączenie Pw ↑ ↓ do	0,30	0,15 *	0,15
	0,15	0,05	0,09		0,25	0,10	0,15		0,40	0,15	0,24
	0,20	0,08	0,14		0,30	0,10	0,19		0,50	0,15	0,33
	0,25	0,12	0,18		0,35	0,13	0,24		0,60	0,23	0,42
	0,30	0,16	0,23		0,40	0,17	0,28		0,70	0,30	0,52
	0,35	0,20	0,27		0,45	0,21	0,33		0,80	0,38	0,61
	0,40	0,25	0,32		0,50	0,25	0,37		0,90	0,45	0,70
					0,55	0,29	0,42		1,00	0,52	0,79
			0,60	0,33	0,46	do 1,10	0,60	0,88			
			0,66	0,37	0,50						
			0,70	0,41	0,54						
			0,75	0,45	0,59						
			do 0,80	0,50	0,64						

* - nastawy fabryczne

Ustawienie wymaganych ciśnień wylączenia i załączania łącznika dokonuje się poprzez regulację nakrętką Pw oraz wkrętem Pz (Rys. 3.). Fabryczne nastawy podano w tabeli powyżej. W celu dokonania zmian nastaw należy podłączyć łącznik do instalacji i zdemontować jego pokrywę. Pierwszą czynnością podczas regulacji jest zadanie ciśnienia wylączenia za pomocą nakrętki regulacyjnej Pw. Przez kręcenie nakrętką w prawo podwyższamy ciśnienie wylączenia, natomiast przez kręcenie w lewo – obniżamy je. Następną czynnością jest ustawienie ciśnienia załączania wkrętem Pz. Przed rozpoczęciem tej czynności należy bezwzględnie połuźnić nakrętkę kontrolującą. Przez wkręcenie wkręta Pz do oporu (kręcąc w prawo) uzyskujemy maksymalne ciśnienie załączania. Wykręcając wkręt Pz (kręcąc w lewo), uzyskujemy mniejsze ciśnienie załączania. Po zakończonej regulacji należy obowiązkowo dokręcić nakrętkę kontrolującą i zamontować pokrywę łącznika.

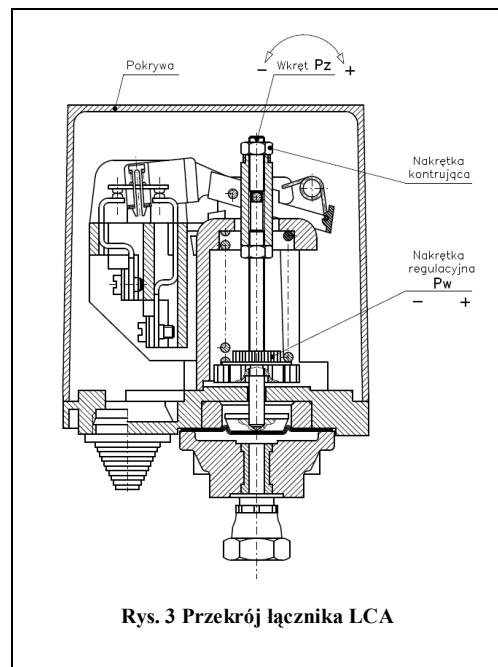

Rys. 3 Przekrój łącznika LCA

EKSPLOATACJA

Wymagane są okresowe przeglądy łącznika. Częstotliwość dokonywania przeglądów uzależniona jest od warunków pracy łącznika.

UWAGA: Przed przeglądem należy wylączyć linię zasilającą!

W trakcie przeglądu łącznik należy dokładnie oczyścić z kurzu. Oś szczęki ruchomej, oś dźwigni przerzutowej oraz końce sprężyny przerzutowej (włożone w otwory szczęki ruchomej) należy naoliwić kilkoma kroplami oleju maszynowego. Części nadmiernie zużyte (zestyki, sprężyny itp.) należy wymienić oraz sprawdzić trwałość połączeń śrubowych i w razie powstania luzów dokręcić wkręty.

UWAGA: Dodatkowe informacje znajdują się w Karcie Katalogowej produktu dostępnej na www.hv.pl

PRZECHOWYWANIE I TRANSPORT

Łączniki są pakowane w indywidualne pudełka kartonowe. Przechowywać je należy w pomieszczeniach zamkniętych (o temp. +5°C ÷ 35°C przy wilgotności względnej powietrza do 70%), wolnych od par i gazów chemicznie czynnych. Łączniki należy transportować tylko krytymi środkami transportu.



86-303 Grudziądz, ul. Droga Jeziorna 8
tel. 56 4507452 fax. 56 4625955

KARTA GWARANCYJNA

typ nr fabryczny

..... podpis i pieczęć Sprzedawcy

/data wydania wyrobu/

Zobowiązania gwarancyjne wiążą strony tylko wówczas, gdy wyrób jest zainstalowany i eksploatowany na terenie Rzeczypospolitej Polskiej w warunkach określonych przez Producenta w instrukcji obsługi.

WARUNKI GWARANCJI

- HYDRO-VACUUM S.A. udziela gwarancji jakości wyrobu przez okres 24 miesiące od dnia jego sprzedaży (daty wystawienia faktury), jednak nie dłużej niż 30 miesięcy od daty wprowadzenia wyrobu do dystrybucji potwierdzonej dokumentem sprzedaży.
- W przypadku napraw, przeróbek lub jakichkolwiek ingerencji w wyrób wykonywanych przez osoby nieupoważnione gwarancja na wyrób wygasa. Zastrzeżenie to nie dotyczy czynności eksploatacyjnych określonych w instrukcji obsługi wyrobu.
- Gwarancja nie obejmuje uszkodzeń powstałych wskutek:
 - niewłaściwego doboru wyrobu,
 - niezgodnego z dokumentacją Hydro-Vacuum S.A. użycia wyrobu do określonych warunków pracy,
 - niewłaściwego lub niezgodnego z instrukcją obsługi montażu, demontażu, użytkowania, przechowywania lub konserwowania wyrobu,
 - uszkodzeń mechanicznych, termicznych, chemicznych lub spowodowanych przez czynniki zewnętrzne, takie jak: przepięcia w sieci energetycznej, wylądowania atmosferyczne, powódzie, zalania, itp.,
 - niedbałego lub niewłaściwego wykonania prac budowlanych lub montażowych niezbędnych dla zapewnienia właściwych warunków eksploatacji wyrobu,
 - normalnego zużycia eksploatacyjnego części i podzespołów,
 - nieprawidłowej pracy wyrobu spowodowanej eksploatacją wyrobu przez Użytkownika w warunkach odbiegających od przewidywanych charakterystyką techniczną wyrobu.